

# optibelt



[www.trasmissioniindustriali.com](http://www.trasmissioniindustriali.com)

## OPTIBELT OMEGA FAN POWER

### Cinghie per ventilatori industriali

I requisiti richiesti per sistemi di ventilazione industriale nell'industria del petrolio sono alti. Da questi impianti si esigono le seguenti caratteristiche di prodotto: lunga vita lavorativa della cinghia, assenza di manutenzioni, trasmissioni ad alte potenze e comportamento antistatico in accordo con le norme ISO 9563, insensibilità a fattori esterni come cambi di temperatura e umidità.

I denti di queste cinghie hanno una forma speciale e l'uso di particolari materiali assicurano che le Optibelt OMEGA Fan Power adempiano senza compromessi l'impiego negli impianti di ventilazione.

### VANTAGGI E CARATTERISTICHE STANDARD

- Alta efficienza,
- Esenti da manutenzioni,
- Bassa rumorosità,
- Rivestimento resistente,
- Lunga vita di servizio,
- Possono sostituire cinghie HTD e RPP,
- Antistaticità certificate secondo le norme ISO 9563.

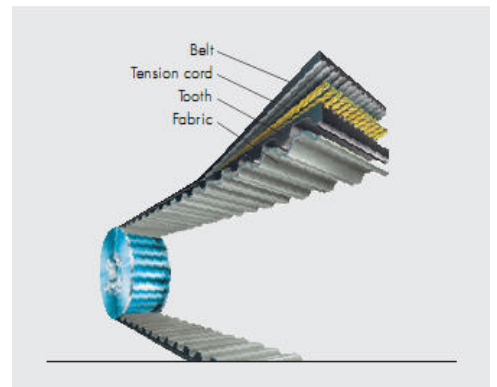
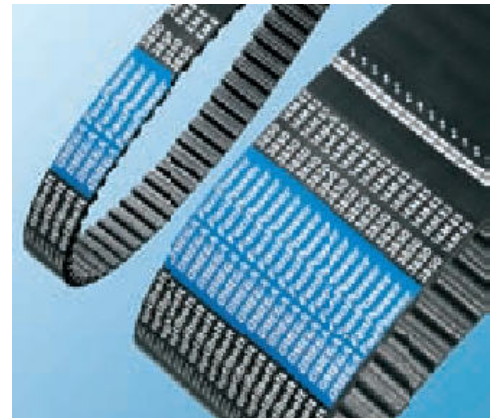

### GAMMA

2000 8MFP  
2600 8MFP  
2800 8MFP  
altezze standard: 50, 85

3150 14MFP  
3360 14MFP  
3500 14MFP  
3850 14MFP  
4326 14MFP  
4578 14MFP  
altezze standard: 55, 85

Ulteriori misure su richiesta.

### PULEGGE

HTD e RPP.