

Unità di supporto in alluminio per alberi lineari serie: SHF ... A



Caratteristiche:

- Corpo in fusione d'alluminio
- Viti e ralle di fissaggio zincate

Composizione del codice:

SHF 25 A

↑ Anodizzato
↑ Indica il diametro dell'albero
↑ Indica il tipo di costruttiva

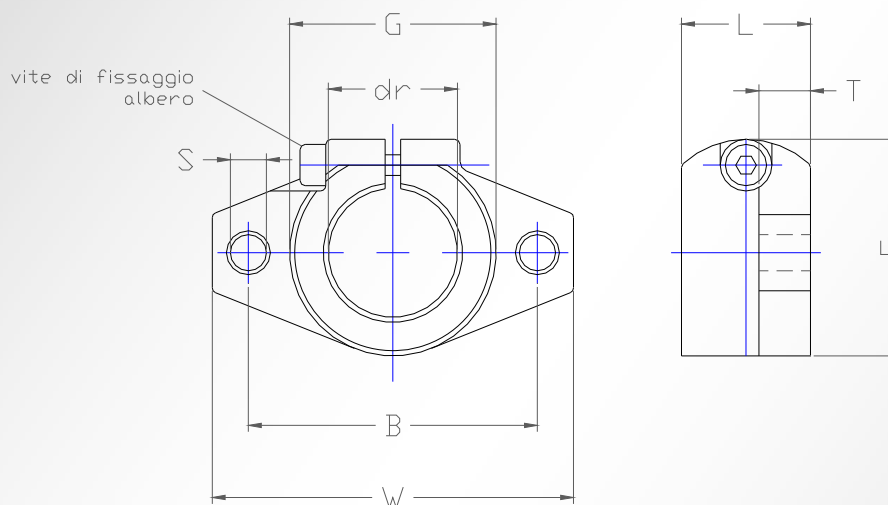

codice	dr	W	L	T	F	G	B	S	vite di fissaggio barra	peso kg
	mm	mm	mm	mm	mm	mm	mm	mm		
SHF10	10	43	10	5	24	20	32	5,5	M5	0,024
SHF12	12	47	13	7	28	25	36	5,5	M5	0,03
SHF16	16	50	16	8	31	28	40	5,5	M6	0,042
SHF20	20	60	20	8	37	34	48	7	M6	0,075
SHF25	25	70	25	10	42	40	56	7	M8	0,135
SHF30	30	80	30	12	50	46	64	9	M10	0,185
SHF40	40	102	40	16	67	56	80	12	M10	0,44
SKHF0	50	122	50	19	83	70	96	14	M12	0,76
SHF60	60	140	60	23	95	82	112	14	M12	1,12