

Unità di supporto completi di cuscinetti lineari a ricircolo di sfere Serie: SMA ... G UU



Caratteristiche:

- Estruso in alluminio anodizzato
- Trattamento termico: anodizzazione
- Bussola a ricircolo di sfere tipo massiccio

Composizione del codice:

SMA 25 G UU

↑ ↑ ↑ ↑

Indica il tipo di costruttiva Indica il diametro dell'albero Bussola con gabbia in plastica Esecuzione con anelli raschiatori

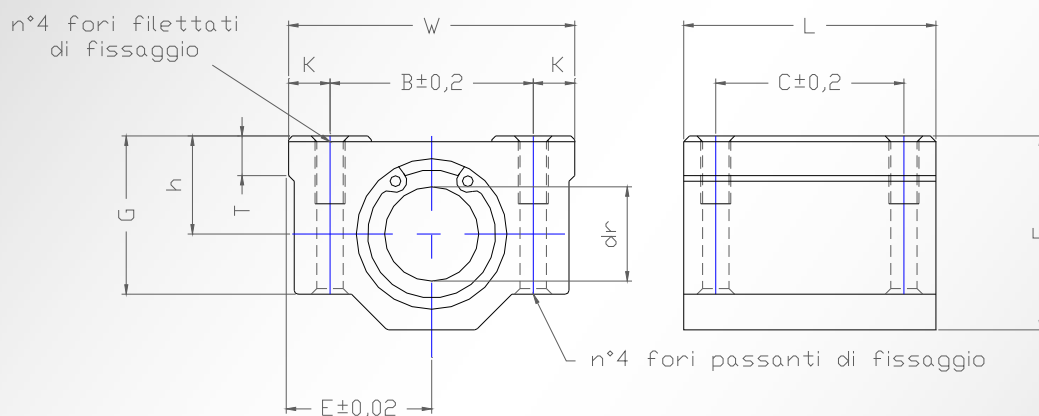

codice	dr mm	h mm	E mm	W mm	L mm	F mm	G mm	T mm	B mm	C mm	K mm	fori di ancoraggio	fori passanti di fissaggio	peso kg
SMA 08 G UU	8	11	17	34	30	22	18	6	24	18	5	M4	3,4	0,053
SMA 10 G UU	10	13	20	40	35	26	21	8	28	21	6	M5	4,3	0,094
SMA 12 G UU	12	15	21	42	36	28	24	8	30,5	26	5,75	M5	4,3	0,105
SMA 16 G UU	16	19	25	50	44	38,5	32,5	9	36	34	7	M5	4,3	0,26
SMA 20 G UU	20	21	27	54	50	41	35	11	40	40	7	M6	5,2	0,62
SMA 25 G UU	25	26	38	76	67	51,5	42	12	54	50	11	M8	7	0,75
SMA 30 G UU	30	30	39	78	72	59,5	49	15	58	58	10	M8	7	1,6
SMA 40 G UU	40	40	51	102	90	78	62	20	80	60	11	M10	8,7	3,4
SMA 50 G UU	50	52	61	122	110	102	80	25	100	80	11	M10	8,7	4,78
SMA 60 G UU	60	58	66	132	122	114	94	30	108	90	12	M12	10,7	4,9