

Manicotti a ricircolo di sfere versione leggera in lamierino stampato serie: KH



Caratteristiche:

- Manicotti a ricircolo di sfere serie leggera
- Gabbia esterna in lamierino stampato
- Gabbia interna in plastica

Composizione del codice:

KH 25 PP

↑ ↑ ↑

Indica il tipo di costruttiva (tipo massiccio)

Indica il diametro dell'albero

Senza suffisso: tipo aperto
Suffisso PP: tipo con tenute

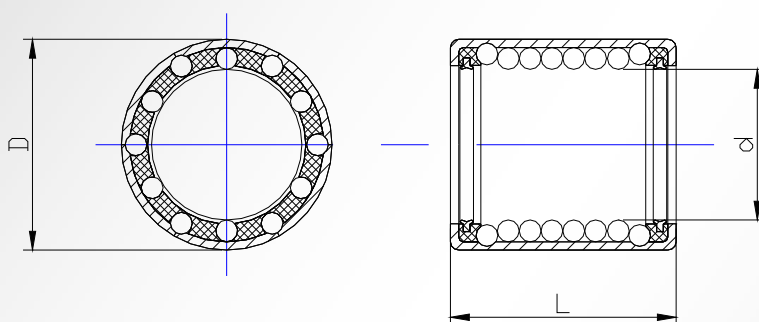

| codice | Numero di ricircoli di sfere | d mm | D mm | L mm | Portate | | peso kg |
|-------------|------------------------------|---------|---------|---------|-----------|------------|------------|
| | | | | | DIN (N) | STAT (N) | |
| KH 08 24 | 4 | 8 | 15 | 24 | 440 | 300 | 0,011 |
| KH 08 24 PP | 4 | 8 | 15 | 24 | 440 | 300 | 0,013 |
| KH 10 26 | 4 | 10 | 17 | 26 | 510 | 390 | 0,014 |
| KH 10 26 PP | 4 | 10 | 17 | 26 | 510 | 390 | 0,016 |
| KH 12 28 | 5 | 12 | 19 | 28 | 640 | 525 | 0,018 |
| KH 12 28 PP | 5 | 12 | 19 | 28 | 640 | 525 | 0,02 |
| KH 14 28 | 5 | 14 | 21 | 28 | 645 | 540 | 0,022 |
| KH 14 28 PP | 5 | 14 | 21 | 28 | 645 | 540 | 0,025 |
| KH 16 30 | 5 | 16 | 24 | 30 | 828 | 645 | 0,027 |
| KH 16 30 PP | 5 | 16 | 24 | 30 | 828 | 645 | 0,029 |
| KH 20 30 | 6 | 20 | 28 | 30 | 990 | 815 | 0,032 |
| KH 20 30 PP | 6 | 20 | 28 | 30 | 990 | 815 | 0,034 |
| KH 25 40 | 6 | 25 | 35 | 40 | 2050 | 1750 | 0,066 |
| KH 25 40 PP | 6 | 25 | 35 | 40 | 2050 | 1750 | 0,070 |
| KH 30 50 | 7 | 30 | 40 | 50 | 2900 | 2810 | 0,095 |
| KH 30 50 PP | 7 | 30 | 40 | 50 | 2900 | 2810 | 0,099 |
| KH 40 60 | 8 | 40 | 52 | 60 | 4560 | 4600 | 0,18 |
| KH 40 60 PP | 8 | 40 | 52 | 60 | 4560 | 4600 | 1,185 |
| KH 50 70 | 9 | 50 | 62 | 70 | 5690 | 6580 | 0,25 |
| KH 50 70 PP | 9 | 50 | 62 | 70 | 5690 | 6580 | 0,256 |

Cuscinetti lineari a ricircolo di sfere KH

Appendice tecnica per il montaggio

Introduzione

I manicotti a ricircolo di sfere tipo KH e KH...PP sono costituiti da un astuccio esterno in lamierino stampato nel quale viene inserita a pressione la gabbia interna in plastica con le sfere inserite. Sul esterno dell'astuccio si evidenziano delle corsie per il rotolamento delle sfere.

Tolleranze di montaggio: i manicotti a ricircolo di sfere KH e KH...PP non devono essere bloccati assialmente. Vengono forzati nel foro dall'alloggiamento.(vedi tabella seguente)

| Materiale dell'alloggiamento | Acciaio o ghisa | Lega Leggera (Alluminio) |
|------------------------------|-----------------|--------------------------|
| Tolleranza foro | H7 | K7 |
| Tolleranza albero | h6 / h7 | h6 / h7 |

Caratteristiche degli alberi: per manicotti a ricircolo di sfere gli alberi di scorrimento devono essere temprati e rettificati. L'estremità dell'albero deve essere smussata per evitare di danneggiare i cuscinetti a sfere.

| Diametro | | Profondità di tempra | Durezza Superficiale |
|----------|----|----------------------|----------------------|
| da | a | mm | HRC |
| 8 | 12 | 0.4 | 58 -62 |
| 14 | 16 | 0.6 | |
| 20 | 30 | 0.9 | |
| 40 | 50 | 1.5 | |

Montaggio: i manicotti a sfere tipo KH e KH...PP devono essere inseriti nel foro di alloggiamento in modo forzato.

Non necessitano quindi di alcun tipo di bloccaggio assiale (anelli seeger, ecc.)

Il montaggio avviene tramite un cilindro, il quale serve a guidare il manicotto a sfere nell'alloggiamento.

Il collare del cilindro deve appoggiare sul lato marcato del cuscinetto, nel quale vi è riportata la sigla.

I manicotti a sfere devono essere assialmente paralleli.

